

Condair RO-E(+)

ERSATZTEILE / SPARE PARTS / PIECES DE RECHANGE

Änderungen vorbehalten! / Subject to change! / Modifications réservées!

Pos.	Artikel/Article/Article	Kommentar/Comment/Commentaire	RO-E	RO-E+	Art./SAP Nr./No./No.
Gehäuse / Housing / Boitier					
100	Abdeckung hinten Back cover Couvercle arrière		x	x	2606498
101	Schrauben zu hinterer Abdeckung Screws back cover Vis pour couvercle arrière		x	x	2606503
102	Gummipuffer Rubber buffers Tampons en caoutchouc		x	x	2606504
103	Halter Permeatleitung Holders permeate piping Supports tuyau de perméat		x	x	2606505
104	Befestigungskit Druckzylinder Pressure cylinder mounting kit Kit de montage pour cylindre de pression	Für einen Druckzylinder For one pressure cylinder Pour un cylindre de pression	x	x	2606506
Motor und Pumpe / Motor and Pump / Moteur et Pompe					
200	Motor und Pumpe kpl. Motor and Pump cpl. Moteur et pompe cpl.	ohne Membrandrucksensor without membrane pressure sensor sans capteur de pression à membrane	x	x	2606500
201	Membrandrucksensor Membrane pressure sensor Capteur de pression à membrane	inkl. Kabel, für Ersatz von PS3 incl. Cable, for replacement of PS3 y compris Câble, pour remplacement de PS3	x	x	2606507
202	Drehschieberpumpe 1167 l/h bei 2300 1/min Rotary vane pump 1167 l/h at 2300 1/min Pompe à palettes 1167 l/h à 2300 1/min		x	x	2579710
203	Pumpenmotor 0.75 kW > 390 l/h - 1167 l/h Pump motor 0.75 kW > 390 l/h - 1167 l/h Moteur de pompe 0.75 kW > 390 l/h - 1167 l/h		x	x	2579713
204	Adapter Pumpe Adapter pump Adaptateur de pompe		x	x	2579717
205	Motorkupplung Engine clutch Embrayage moteur		x	x	2579719
206	Anschluss Pumpeneinlass Connection pump in Raccordement entrée pompe		x	x	2606509
207	Anschluss Pumpenauslass Connection pump out Raccordement sortie pompe		x	x	2606510

Pos.	Artikel/Article/Article	Kommentar/Comment/Commentaire	RO-E	RO-E+	Art./SAP Nr./No./No.
208	EMV-Kabelverschraubung Pumpenmotor EMC cable gland pump motor Presse-étoupe CEM du moteur de pompe		x	x	2606511
---	Kabel Pumpenmotor-Frequenzumrichter Cable Pump motor-frequency converter Câble moteur de pompe-convertisseur de fréquence		x	x	2606512
E-Box					
300	E-Box RO-E kpl. E-Box RO-E cpl. E-Box RO-E cpl.		x	x	2606513
301	Treiberplatine Driver board Platine de pilotage		x	x	2605631
302	Netzteil Power supply Alimentation électrique		x	x	50068
303	Schütz K1-12D10 Contactor K1-12D10 Contacteur K1-12D10		x	x	50072
304	Netzfilter Line filter Filtre d'alimentation		x	x	2613379
305	Netzdrossel Line choke Étrangleur de ligne		x	x	2613380
306	EMC-Filter EMC filter Filtre CEM		x	x	2613381
307	Kabelverschraubungsset Cable gland set Jeu de presse-étoupes		x	x	2606567
308	Frequenzumrichter für Systeme mit 230V Speisung Frequency converter for systems 230V feed Convert. de fréquence pour systèmes alimentés en 230 V	Für Motoren 0,75 kW und IC2 - RO-E(+) For motors 0.75kW and IC2 - RO-E(+) Pour moteurs 0,75 kW et IC2 - RO-E(+)	x	x	2607672
309	Frequenzumrichter für Systeme mit 120 V Speisung Frequency converter for systems 120V feed Convert. de fréquence pour systèmes alimentés en 120 V	Für Motoren 0,75 kW und IC2 - RO-E(+) For motors 0.75kW and IC2 - RO-E(+) Pour moteurs 0,75 kW et IC2 - RO-E(+)	x	x	2607739
310	Gerätestecker Appliance inlet Prise de l'appareil		x	x	2614902
---	Kabel-Set für 230V-FC Cable-Set for 230V-FC Jeu de câbles pour 230 V-FC		x	x	2606612
---	Kabel-Set für 120V-FC Cable-Set for 120V-FC Jeu de câbles pour 120 V-FC		x	x	2606614
---	Verschlussstopfen Kabelöffnung Cable opening plug Bouchon d'étanchéité ouverture du câble	Zum Verschließen von offenen Kabelöffnungen For closing the open cable outlets Pour fermer les sorties de câbles ouvertes	x	x	2606552
---	Kabelbaum E-Box RO-E Cable harness E-Box RO-E Faisceau de câbles E-Box RO-E	Inkl. aller in der E-Box verwendeten Kabel Including all cables used inside the E-Box Y compris tous les câbles utilisés dans l'E-Box	x	x	2606514

Pos.	Artikel/Article/Article	Kommentar/Comment/Commentaire	RO-E	RO-E+	Art./SAP Nr./No./No.
Hydraulik / Hydraulics / Hydraulique					
400	Eingangsventilblock Basiskonfiguration Entry valve block basic configuration Bloc de vannes d'entrée configuration de base	Ohne installierte Optionen Y12 und Y13 Without Y12 and Y13 options installed Sans les options Y12 et Y13 installées	x	x	2606515
401	Einbauventil 2/2 NC Cartridge valve 2/2 NC Vanne enfichable	Zu verwenden für Y11 und Y16, ohne Kabel To be used for Y11 and Y16, without cable A utiliser pour Y11 et Y16, sans câble	x	x	2606516
402	Drucksensor Pressure sensor Capteur de pression	Für PS1 und PS2, ohne Kabel For PS1 and PS2, without cable Pour PS1 et PS2, sans câble	x	x	50055
403	Logikblock Standard Logic block standard Bloc logique standard		x	x	2606522
404	Rezyklatdrossel [R] Recyclate throttle [R] Étrangleur de recyclat [R]		x	x	2606523
405	Ablaufdrossel [D] Drain throttle [D] Étrangleur de vidange [D]		x	x	2606524
406	Einbaurückschlagventil Cartridge check valve Vanne enfichable anti-retour		x	x	2606525
407	Logikblock RO-E+ Logic block RO-E+ Bloc logique RO-E+			x	2606526
408	Einbauventil 3/2-Wege Cartridge valve 3/2-way Vanne enfichable 3/2-voies	Zu verwenden als Y15, inkl. Kabel To be used as Y15, incl. cable À utiliser comme Y15, incl. câble		x	2606527
409	Druckzylinder Membrane Pressure cylinder membrane Cylindre de pression membrane	21" für RO-E 100, 200 & 300 21" for RO-E 100, 200 & 300 21" pour RO-E 100, 200 & 300	x	x	2606528
410	Druckzylinder Membrane Pressure cylinder membrane Cylindre de pression membrane	14" für RO-E 40 14" for RO-E 40 14" pour RO-E 40	x	x	2606529
411	O-Ringset Druckzylinder Set O-rings pressure cylinder Jeu de joints toriques cylindre de pression	RO-E(+) 40/100: 1 Stk./pcs RO-E(+) 200: 2 Stk./pcs RO-E(+) 300: 3 Stk./pcs	x	x	50058
412	Anschlusssteile Druckzylinder Pressure cylinder connection parts Pièces de raccordement du cylindre de pression	Höherer Druck Higher pressure Pression plus élevée	x	x	2606530
413	Anschlusssteile Druckzylinder Pressure cylinder connection parts Pièces de raccordement du cylindre de pression	Niedrigerer Druck Lower pressure Pression inférieure	x	x	2606531
414	Interner Reinwassertank (VN 25 l) Internal pure water tank (VN 25 l) Réservoir d'eau pure interne (VN 25 l)		x	x	2606617
415	Externer Reinwassertank (VN 140 l) External pure water tank (VN 140 l) Réservoir d'eau pure externe (VN 140 l)	inkl. D8 Schlauch 2 x 4 m incl. D8 Tube 2 x 4 m y compris tuyau D8 2 x 4 m		x	2606532
416	Schlauch D8 Tube D8 Tuyau D8	Länge: 3m / schwarz Length: 3m / black Longueur : 3m / noir	x	x	2606539

Pos.	Artikel/Article/Article	Kommentar/Comment/Commentaire	RO-E	RO-E+	Art./SAP Nr./No./No.
417	Schlauch D12 Tube D12 Tuyau D12	Länge: 3m / schwarz Length: 3m / black Longueur : 3m / noir	x	x	2606540
418	Rohr D12 Pipe D12 Tube D12	Länge: 3m / schwarz Length: 3m / black Longueur : 3m / noir	x	x	2606541
419	Leitfähigkeitssensor Conductivity sensor Capteur de conductivité	Mitbestellen 2579734 und 2606542 Also order 2579734 and 2606542 Commander également 2579734 et 2606542	x	x	1105386
420	Probeentnahmehahn Sampling tap Robinet d'échantillonnage		x	x	2606947
421	Anschlussteile externer Wassertank External water tank connection parts Pièces de raccordement pour réservoir d'eau externe		x	x	2607677
422	Sicherheitsventil RO-E Safety-Valve RO-E Vanne de sécurité RO-E		x	x	2607887
423	NPT-Adapterset 3/4" NPT Adapter Set 3/4" Kit d'adaptateurs NPT 3/4"		x	x	2615243
425	Externer Reinwassertank (VN 112 I) External Pure Water Tank (VN 112 I) Réservoir d'eau pure externe (VN 112 I)	Mitbestellen SP 2615665 Add SP 2615665 to order Commandez également SP 2615665	x		50060
426	Zubehörset externer Reinwassertank 112 I Accessories Set External Pure Water Tank 112 I Kit d'accessoires réservoir d'eau pure externe 112 I		x		2615665
---	Cable Y11 zu Treiberplatine Cable Y11 to driver board Câble Y11 vers la platine pilotage	Treiberplatine - Einlassventil Driver board - Inlet valve Platine pilotage - Vanne d'admission	x	x	2606517
---	Cable Y16 zu Treiberplatine Cable Y16 to driver board Câble Y16 vers la platine pilotage	Treiberplatine - Konzentratventil Driver board - concentrate valve Platine pilotage - vanne à concentré	x	x	2606518
---	Cable PS1 zu Treiberplatine Cable PS1 to driver board Câble PS1 vers la platine pilotage	Treiberplatine - PS1 Driver board - PS1 Platine pilotage - PS1	x	x	2606520

Pos.	Artikel/Article/Article	Kommentar/Comment/Commentaire	RO-E	RO-E+	Art./SAP Nr./No./No.
---	Cable PS2 zu Treiberplatine Cable PS2 to driver board Câble PS2 vers la platine pilotage	Treiberplatine - PS2 Driver board - PS2 Platine pilotage - PS2	x	x	2606521
---	Kabel für Leitfähigkeitssensor Cable for conductivity sensor Câble pour capteur de conductivité		x	x	2606542
Hydraulik-Standardteilesets / Hydraulics standard parts sets / Jeux de pièces standard pour l'hydraulique					
500	Gerader Adapterstecker D12 (5 Stk.) Straight male adapter D12 (5 pcs) Adaptateur mâle droit D12 (5 pcs)	Metall, höherer Druck (>16 bar) metallic, higher pressure (>16 bar) métallique, pression plus élevée (>16 bar)	x	x	2606543
501	Gerader Adapterstecker D12 (5 Stk.) Straight male adapter D12 (5 pcs) Adaptateur mâle droit D12 (5 pcs)	Kunststoff, niedrigerer Druck (<8 bar) plastic, lower pressure (<8 bar) plastique, pression inférieure (<8 bar)	x	x	2606544
502	Gerader Adapterstecker D8 (5 Stk.) Straight male adapter D8 (5 pcs) Adaptateur mâle droit D8 (5 pcs)	Kunststoff, niedrigerer Druck (<8 bar) plastic, lower pressure (<8 bar) plastique, pression inférieure (<8 bar)	x	x	2606545
503	Steckwinkel D8 (10 Stk.) Stem elbow D8 (10 pcs) Coude de tige D8 (10 pcs)	Kunststoff, niedrigerer Druck (<8 bar) plastic, lower pressure (<8 bar) plastique, pression inférieure (<8 bar)	x	x	2606546
504	Rückschlagventil JG D8 Non return valve JG D8 Vanne anti-retour JG D8	Kunststoff, niedrigerer Druck (<8 bar) plastic, lower pressure (<8 bar) plastique, pression inférieure (<8 bar)	x	x	50056
505	T-Verbinder D12 (5 Stk.) Tee connector D12 (5 pcs) Raccord en T D12 (5 pcs)	Metall, höherer Druck (>16 bar) metallic, higher pressure (>16 bar) métallique, pression plus élevée (>16 bar)	x	x	2606547
506	Winkelstück D12 (5 Stk.) Equal elbow D12 (5 pcs) Coude égal D12 (5 pcs)	Metall, höherer Druck (>16 bar) metallic, higher pressure (>16 bar) métallique, pression plus élevée (>16 bar)	x	x	2606548
507	Zwei-Wege-Y-Teiler (5 Stk.) Two way Y-divider D8 (5 pcs) Séparateur en Y bidirectionnel D8 (5 pcs)	Kunststoff, niedrigerer Druck (<8 bar) plastic, lower pressure (<8 bar) plastique, pression inférieure (<8 bar)	x	x	2606549
508	T-Verbinder D8 (5 Stk.) Equal tee connector D8 (5 pcs) Raccord en T égal D8 (5 pcs)	Kunststoff, niedrigerer Druck (<8 bar) plastic, lower pressure (<8 bar) plastique, pression inférieure (<8 bar)	x	x	2606550
509	T-Verbinder D12 (5 Stk.) Equal tee connector D12 (5 pcs) Raccord en T égal D12 (5 pcs)	Kunststoff, niedrigerer Druck (<8 bar) plastic, lower pressure (<8 bar) plastique, pression inférieure (<8 bar)	x	x	2606551
510	Steckwinkel D12 (5 Stk.) Stem elbow D12 (5 pcs) Coude de tige D12 (5 pcs)	Kunststoff, niedrigerer Druck (<8 bar) plastic, lower pressure (<8 bar) plastique, pression inférieure (<8 bar)	x	x	2606553
511	Winkelstück D12 (5 Stk.) Equal elbow D12 (5 pcs) Coude égal D12 (5 pcs)	Kunststoff, niedrigerer Druck (<8 bar) plastic, lower pressure (<8 bar) plastique, pression inférieure (<8 bar)	x	x	2606554
512	Tap adaptor D8 (5 Stk.) Tap adaptor D8 (5 pcs) Tap adaptor D8 (5 pcs)	Kunststoff, niedrigerer Druck (<8 bar) plastic, lower pressure (<8 bar) plastique, pression inférieure (<8 bar)	x	x	2606618

Pos.	Artikel/Article/Article	Kommentar/Comment/Commentaire	RO-E	RO-E+	Art./SAP Nr./No./No.
Membranen / Membranes / Membranes					
600	Membrane CAir AX2 small Membrane CAir AX2 small Membrane CAir AX2 small	RO-E+ 40: 1 Stk./pc		x	50001
601	Membrane CAir AX2 medium Membrane CAir AX2 medium Membrane CAir AX2 medium	RO-E+ 100: 1 Stk./pc RO-E+ 200: 2 Stk./pcs RO-E+ 300: 3 Stk./pcs		x	50039
602	Membrane CAir AX4 small Membrane CAir AX4 small Membrane CAir AX4 small	RO-E 40: 1 Stk./pc	x		2606403
603	Membrane CAir AX4 medium Membrane CAir AX4 medium Membrane CAir AX4 medium	RO-E 100: 1 Stk./pc RO-E 200: 2 Stk./pcs RO-E 300: 3 Stk./pcs	x		2606404
Netzkabel / Mains cables / Câble secteur					
---	Netzkabel Typ F Mains Cable Type F Câble secteur type F	Für EU (SCHUKO) For EU (SCHUKO) Pour EU (SCHUKO)	x	x	50021
---	Netzkabel Typ J Mains Cable Type J Câble secteur type J	Für CH For CH Pour CH	x	x	50061
---	Netzkabel Typ G Mains Cable Type G Câble secteur type G	Für UK For UK Pour UK	x	x	50062

Pos.	Artikel/Article/Article	Kommentar/Comment/Commentaire	RO-E	RO-E+	Art./SAP Nr./No./No.
Optionen (Retrofit) / Options (Retrofit) / Options (Retrofit)					
700	Abdeckung RO-E Cover RO-E Couvercle RO-E	Standard für UL Systeme Standard for UL systems Standard pour système UL	x	x	2606555
701	Manometer Pumpendruck Pump pressure gauge Manomètre pression de la pompe		x	x	2606556
702	Volumenstrommessung Volume flow measurement Mesure du débit volumique	Mitbestellen SP 2606539 Add SP 2606539 to order Commandez aussi SP 2606539	x	x	2606557
703	Membranentleerung Membrane drain Drainage de la membrane	Mitbestellen SP 2606540 & 2606541 Add SP 2606540 & 2606541 to order Commandez aussi SP 2606540 & 2606541	x	x	2606558
704	Leitfähigkeitseinstellung Conductivity adjustment Réglage de la conductivité	Mitbestellen SP 2606539 & 2606541 Add SP 2606539 & 2606541 to order Commandez aussi SP 2606539 & 2606541	x		2606560
705	Blindstopfen Ventil NC Blind plug valve NC Bouchon d'étanchéité vanne NC	Zu verwenden für Membran-Entleerventil To be used for membrane drain valve À utiliser pour la vanne de vidange de la membrane	x	x	2606561
706	Membranentleerung und Leitfähigkeitseinstellung Membrane drain & conductivity adjustment Drainage de la membrane et réglage de la conductivité	Mitbestellen SP 2606539, 2606540 & 2606541 Add SP 2606539, 2606540 & 2606541 to order Commandez aussi SP 2606539, 2606540 & 2606541	x	x	2606562
707	Leitfähigkeits- und Temperaturmessung Conductivity & Temperature measurement Mesure de conductivité et de température	Mitbestellen SP 2579734 Add SP 2579734 to order Commandez aussi SP 2579734	x	x	2606563
708	Blindstopfen für Leitfähigkeitsmessung Blind plug for conductivity measurement Bouchon d'étanchéité pour mesure de conductivité		x		2606564
709	Leitfähigkeitsplatine Conductivity board Platine de conductivité		x	x	2579734
710	Entleerventil Drain valve Vanne de vidange		Y12	x	2606565
711	Auslassventil Outlet valve Vanne d'écoulement		Y13	x	2606566
712	Blindstopfen Ventil NO geschlossen Blind plug Valve NO closed Bouchon d'étanchéité vanne NO fermée	Anstelle von Ventil Y12 Instead of valve Y12 Au lieu de la vanne Y12	x		2606568
713	Blindstopfen Ventil NO offen Blind plug Valve NO open Bouchon d'étanchéité vanne NO ouvert	Anstelle von Ventil Y13 Instead of valve Y13 Au lieu de la vanne Y13	x	x	2606569
714	Abdeckung RO-E - schallisoliert Cover RO-E - Noise insulated Couvercle RO-E - insonorisé		x	x	2614428
---	Blindstopfen Drossel DN3 Blind plug throttle DN3 Bouchon d'étanchéité étrangleur DN3	Anstelle von Leitfähigkeitseinstelldrossel Instead of conductivity adjustment throttle Au lieu de l'étrangleur de réglage de conductivité	x	x	2606559

Pos.	Artikel/Article/Article	Kommentar/Comment/Commentaire	RO-E	RO-E+	Art./SAP Nr./No./No.
Zubehör / Accessories / Accessoires					
800	Filtergehäuse SlimLine 10" (Einzelfilter) Filter housing SlimLine 10" (single filter) Boîtier de filtre SlimLine 10" (filtre simple)		x	x	2607416
801	Filtergehäuse SlimLine 10" (Doppelfilter) Filter housing SlimLine 10" (double filter) Boîtier de filtre SlimLine 10" (double filtre)		x	x	2607419
802	Filtergehäuse SlimLine 10" (Dreifachfilter) Filter housing SlimLine 10" (triple filter) Boîtier de filtre SlimLine 10" (triple filtre)		x	x	2607465
803	Filtergehäuse SlimLine 20" (Einzelfilter) Filter housing SlimLine 20" (single filter) Boîtier de filtre SlimLine 20" (filtre simple)		x	x	2607418
804	Filtergehäuse SlimLine 20" (Doppelfilter) Filter housing SlimLine 20" (double filter) Boîtier de filtre SlimLine 20" (double filtre)		x	x	2607464
805	Filtergehäuse SlimLine 20" (Dreifachfilter) Filter housing SlimLine 20" (triple filter) Boîtier de filtre SlimLine 20" (triple filtre)		x	x	2607466
806	Sedimentfilter 5 µm 10" Sediment filter 5 µm 10" Filtre à sédiments 5 µm 10"		x	x	50013
807	Sedimentfilter 5 µm 20" Sediment filter 5 µm 20" Filtre à sédiments 5 µm 20"		x	x	2607470
810	Aktivkohlefilter 10" Active carbon filter 10" Filtre à charbon actif 10"		x	x	2607036
811	Aktivkohlefilter 20" Active carbon filter 20" Filtre à charbon actif 20"		x	x	2607037
812	Absperrventil - 3/4" Shut-off valve - 3/4" Vanne d'arrêt - 3/4"		x	x	2611732
813	Systemtrenner - 3/4" System seperator - 3/4" Séparateur de système - 3/4"		x	x	2613653
814	Druckreduzierventil - 3/4" Pressure reduction valve - 3/4" Vanne réductrice de pression - 3/4"		x	x	2611730
815	Probennahmehahn Sampling tap Robinet d'échantillonnage		x	x	2611733
816	RFI-Platine RO-E kpl. RFI board RO-E cpl. Platine RFI RO-E cpl.		x	x	2606292
817	Lecksensor Leakage sensor Capteur de fuite		x	x	2606419
818	Steuereinheit Control unit Unité de commande		x	x	2606708

Pos.	Artikel/Article/Article	Kommentar/Comment/Commentaire	RO-E	RO-E+	Art./SAP Nr./No./No.
819	Steuereinheit (BACnet IP) Control unit (BACnet IP) Unité de commande (BACnet IP)		x	x	2614228
820	Steuereinheit (BACnet MS/TP) Control unit (BACnet MS/TP) Unité de commande (BACnet MS/TP)		x	x	2614229
821	Steuereinheit (LonWorks) Control unit (LonWorks) Unité de commande (LonWorks)		x	x	2614230
---	Aktivkohlefilter 8x44" - 900l/h Active carbon filter 8x44" - 900l/h Filtre à charbon actif 8x44" - 900l/h		x	x	2613739
---	Aktivkohlefilter 13x54" - 1800l/h Active carbon filter 13x54" - 1800l/h Filtre à charbon actif 13x54" - 1800l/h		x	x	2613741
---	Einzelwasserenthärter SoftCab DR25C EF Single Water Softener SoftCab DR25C EF Adoucisseur d'eau simple SoftCab DR25C EF	Mitbestellen SP 2616328 Add SP 2616328 to order Commandez également SP 2616328	x	x	2616058
---	Doppelwasserenthärter S150 XP Double Water Softener S150 XP Adoucisseur d'eau double S150 XP	Mitbestellen SP 2613669 Add SP 2613669 to order Commandez également SP 2613669	x	x	2613349
---	Doppelwasserenthärter DSP25 EF Double Water Softener DSP25 EF Adoucisseur d'eau double DSP25 EF	Mitbestellen SP 2616327 Add SP 2616327 to order Commandez également SP 2616327	x	x	2616051
---	Zubehörset SoftCab DR25C EF Accessory Set SoftCab DR25C EF Kit d'accessoires SoftCab DR25C EF	inkl. Anschluss Schlauch incl. connection hose avec tuyau de raccordement	x	x	2616328
---	Zubehörset S150 XP Accessory Set S150 XP Kit d'accessoires S150 XP	inkl. Anschluss Schlauch incl. connection hose avec tuyau de raccordement	x	x	2613669
---	Zubehörset DSP25 EF Accessory Set DSP25 EF Kit d'accessoires DSP25 EF	inkl. Anschluss Schlauch incl. connection hose avec tuyau de raccordement	x	x	2616327
---	Druckerhöhungspumpe SCALA2 3-45 1x200-240V Booster Pump SCALA2 3-45 1x200-240V Pompe de surpression SCALA2 3-45 1x200-240V	inkl. Anschluss Schlauch incl. connection hose avec tuyau de raccordement	x	x	2614640
---	Panzerschlauch DN13 G3/4" L=1000 - A2 Reinforced hose DN13 G3/4" L=1000 - A2 Tuyau renforcé DN13 G3/4" L=1000 - A2	für Zulauf- oder Austrittsanschluss for inlet or outlet connection pour connexion d'entrée ou de sortie	x	x	2607373
---	Panzerschlauch DN13 G3/4" 90° L=1000 - A2 Reinforced hose DN13 G3/4" 90° L=1000 - A2 Tuyau renforcé DN13 G3/4" 90° L=1000 - A2	für Zulauf- oder Austrittsanschluss for inlet or outlet connection pour connexion d'entrée ou de sortie	x	x	2607884
---	Schlauch d10-D14 x 4000 - EPDM Hose d10-D14 x 4000 - EPDM Tuyau d10-D14 x 4000 - EPDM	für Ablaufanschluss for drain water connection pour le raccordement de l'eau de vidange	x	x	2607048
---	Verbindungsschlauch D8 - RO-E zu DL Connection tube D8 - RO-E to DL Tuyau de connexion D8 - RO-E vers DL		x	x	2608486
---	Wartungskit RO-E - Permeatschlauch Maintenance kit RO-E - Permeate tube Kit de maintenance RO-E - Tuyau perméat	Schlauchset für Desinfektionsverfahren Tube set for disinfection process Ensemble de tuyaux pour le processus de désinfection	x	x	2607927

Pos.	Artikel/Article/Article	Kommentar/Comment/Commentaire	RO-E	RO-E+	Art./SAP Nr./No./No.
---	Wartungskit RO-E - Ablaufschlauch Maintenance kit RO-E - Drain tube Kit de maintenance RO-E - Tuyau de vidange	Schlauchset für Desinfektionsverfahren Tube set for disinfection process Ensemble de tuyaux pour le processus de désinfection	x	x	2607922
---	Kabel RO-E zu Befeuchter Cable RO-E to Humidifier Câble RO-E vers Humidificateur		x	x	2607030
---	Kabel RO-E zu Wasserenthärter Cable RO-E to Water softener Câble RO-E vers adoucisseur d'eau		x	x	2607032

RO-E+

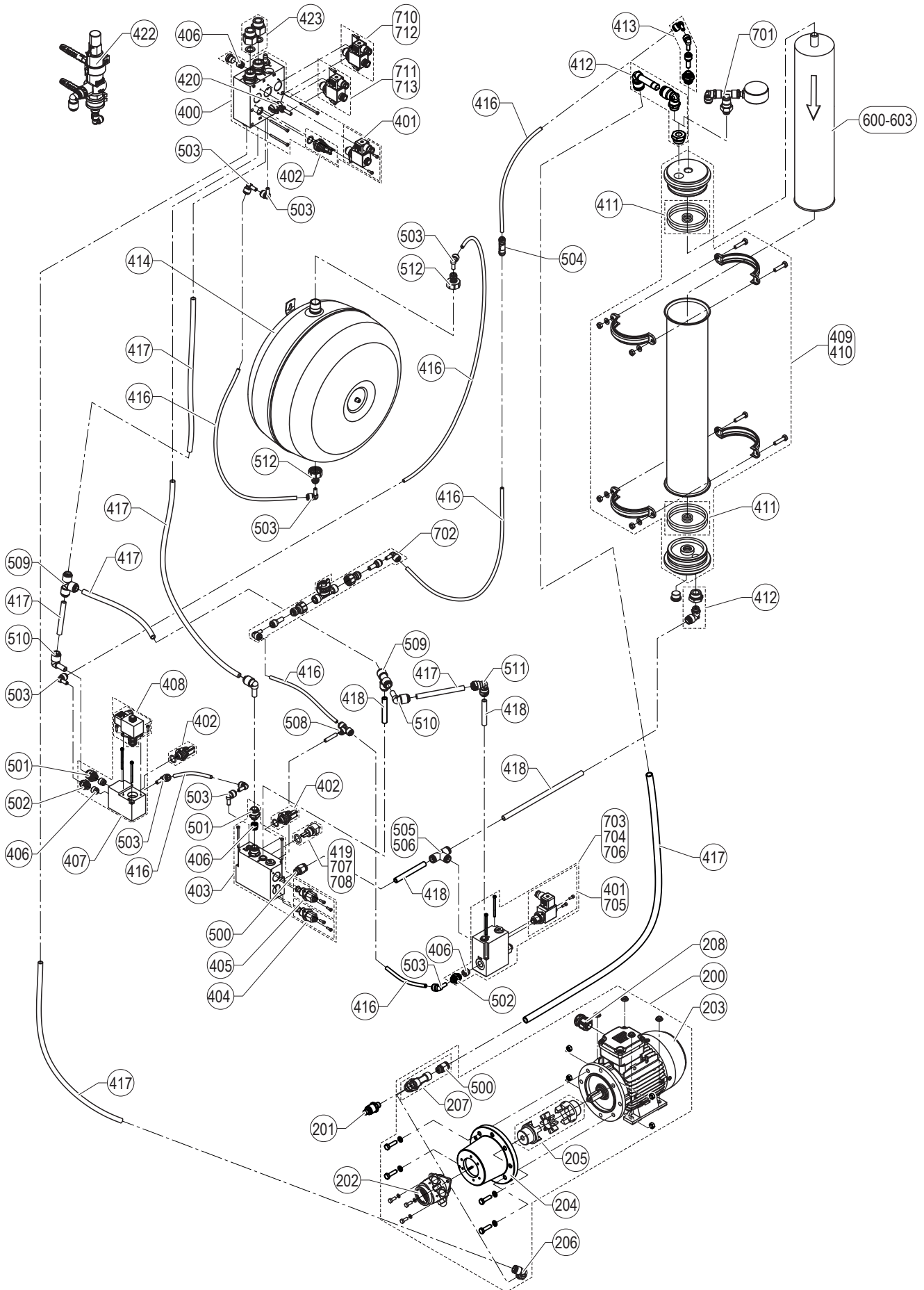

Gehäuseteile / Housing parts / Pièces de boîtier
RO-E(+)

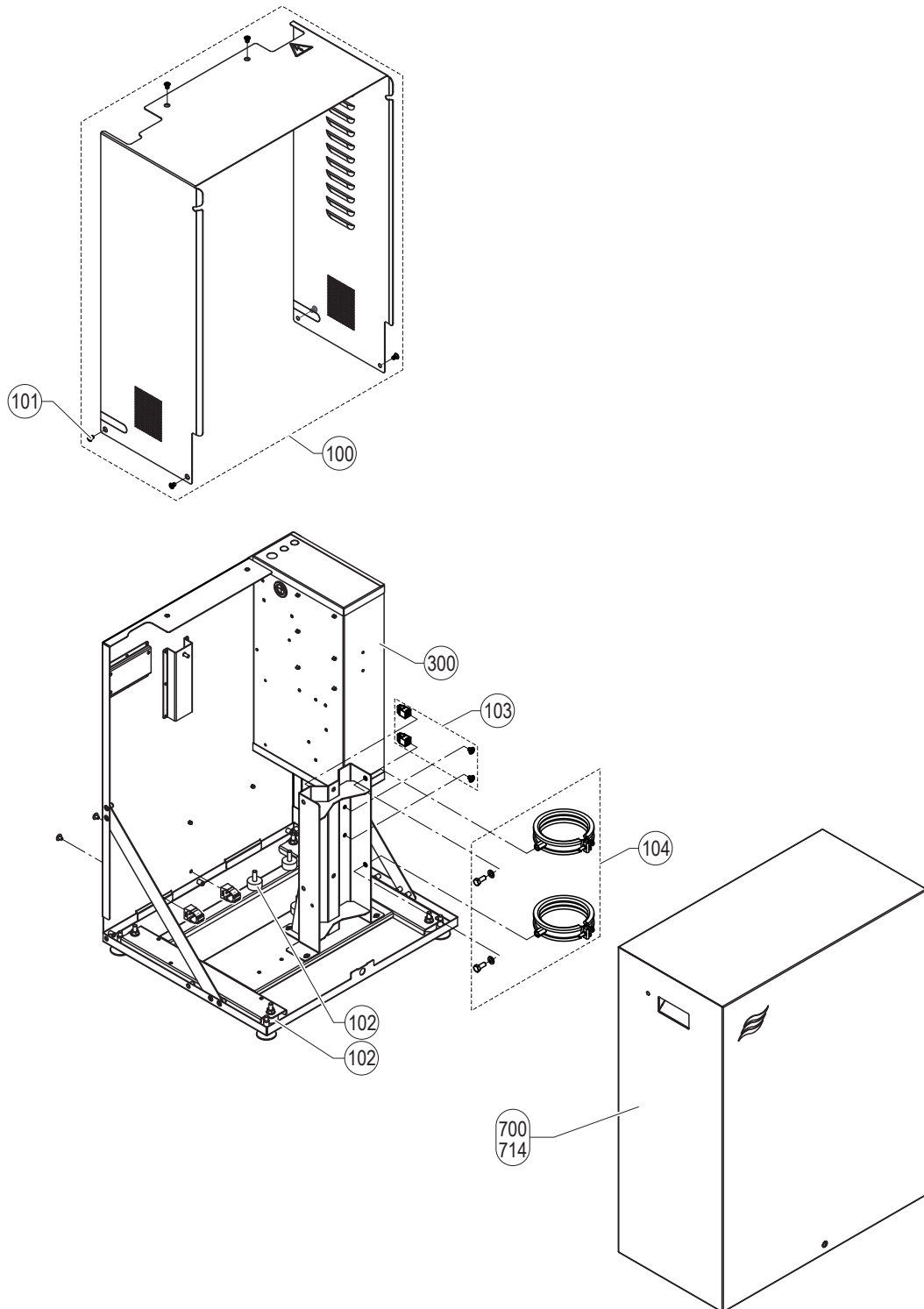

**Druckzylinderverschlauchung / Pressure cylinder tubing / Tuyauterie de cylindre de pression
RO-E(+) 200**

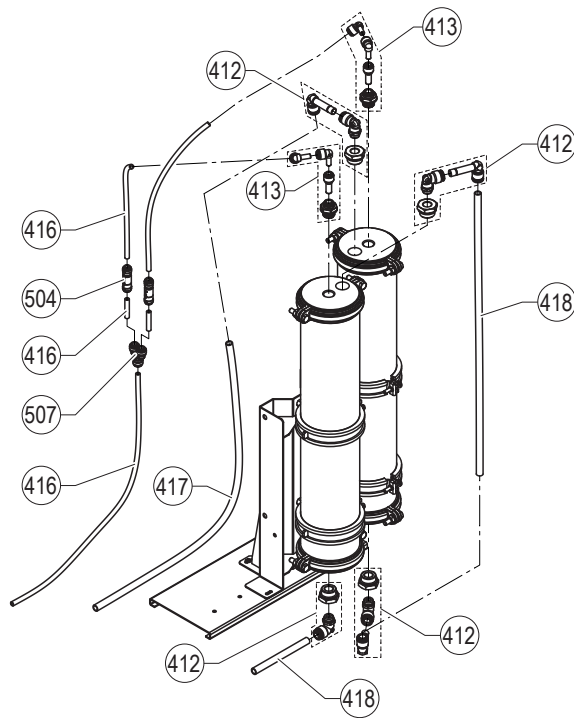

**Druckzylinderverschlauchung / Pressure cylinder tubing / Tuyauterie de cylindre de pression
RO-E(+) 300**

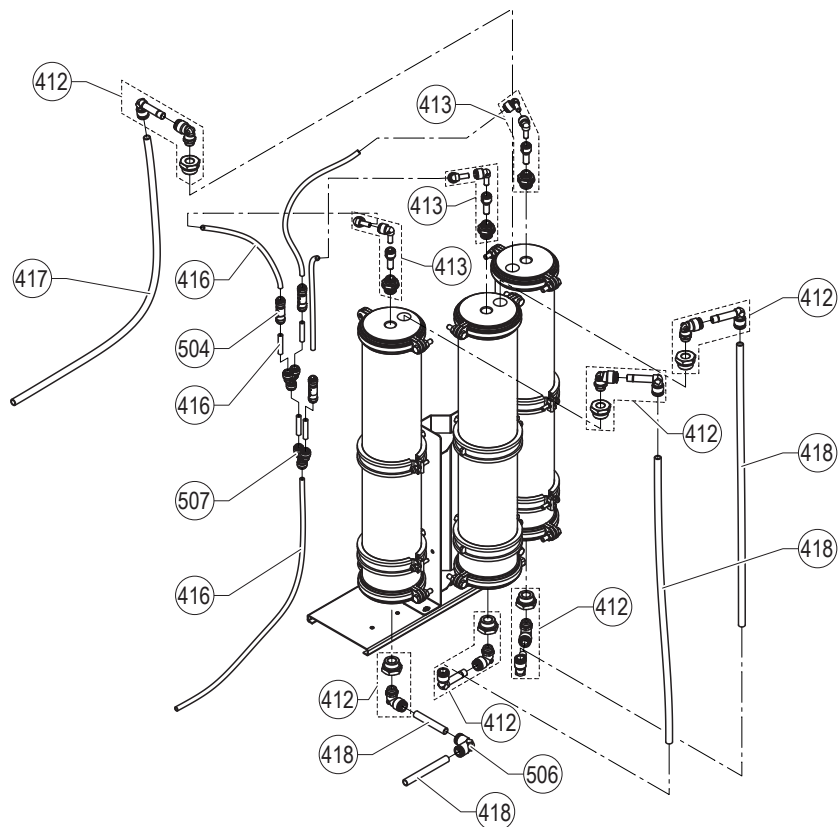

Elektronik 230 V / Electronic 230 V / Électronique 230 V
RO-E(+)

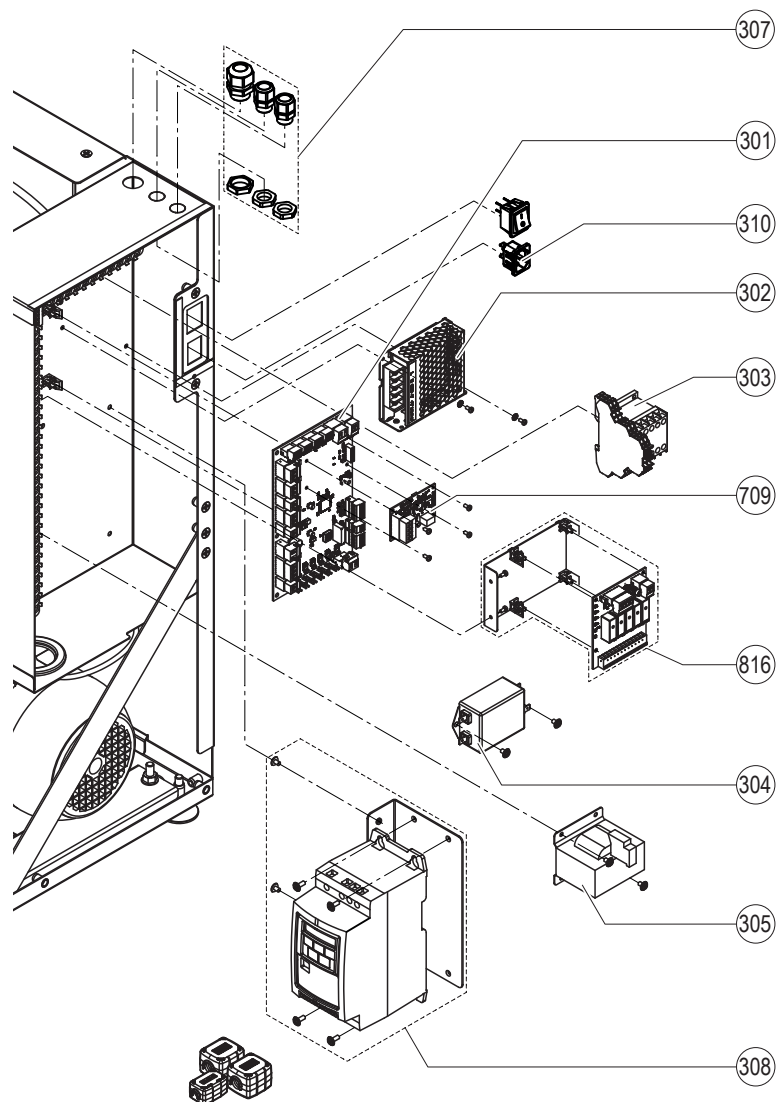

Elektronik 120 V / Electronic 120 V / Électronique 120 V
RO-E(+)

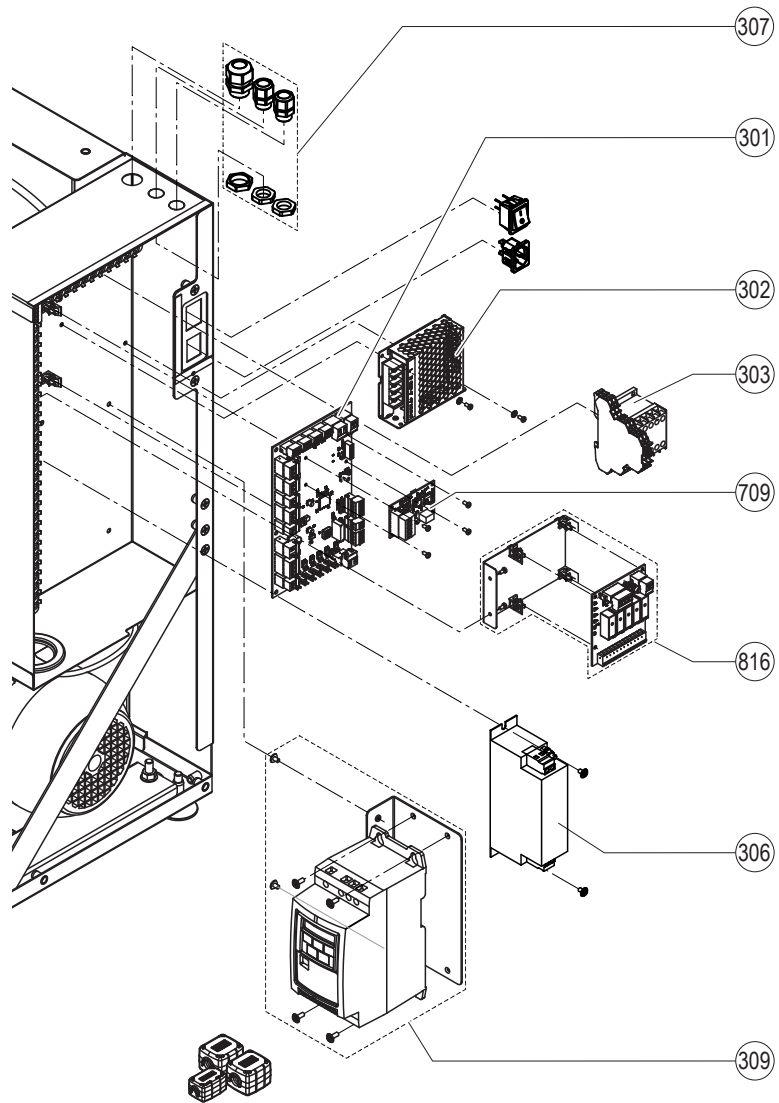

**Externer Tank / External tank / Reservoir externe
RO-E+ 40 - 300**

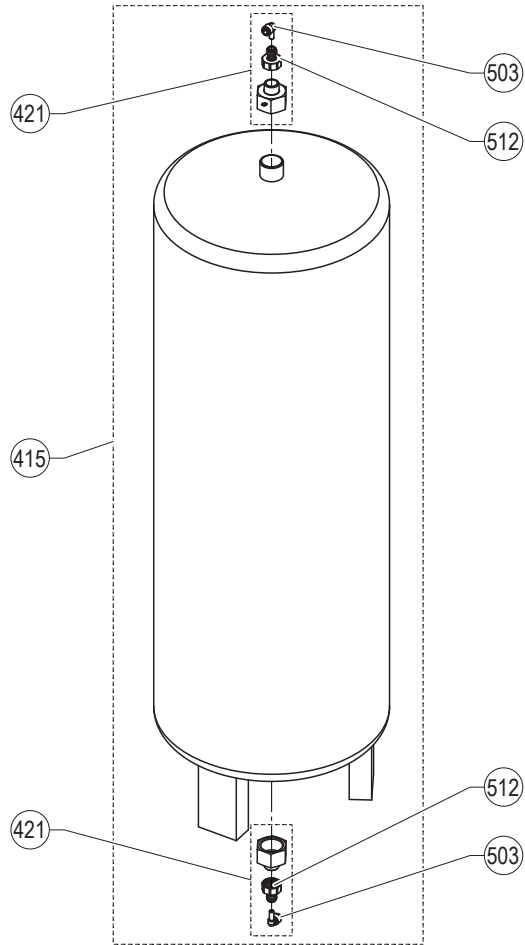

**Externer Tank / External tank / Reservoir externe
RO-E 200/300**

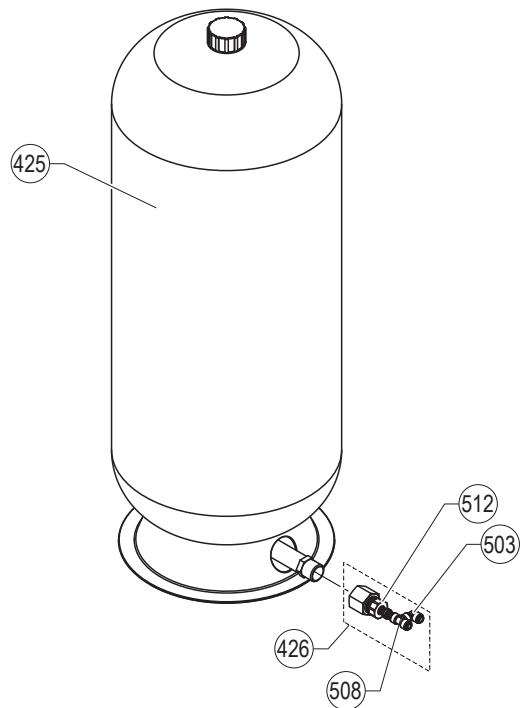

Zubehör RO-E(+)

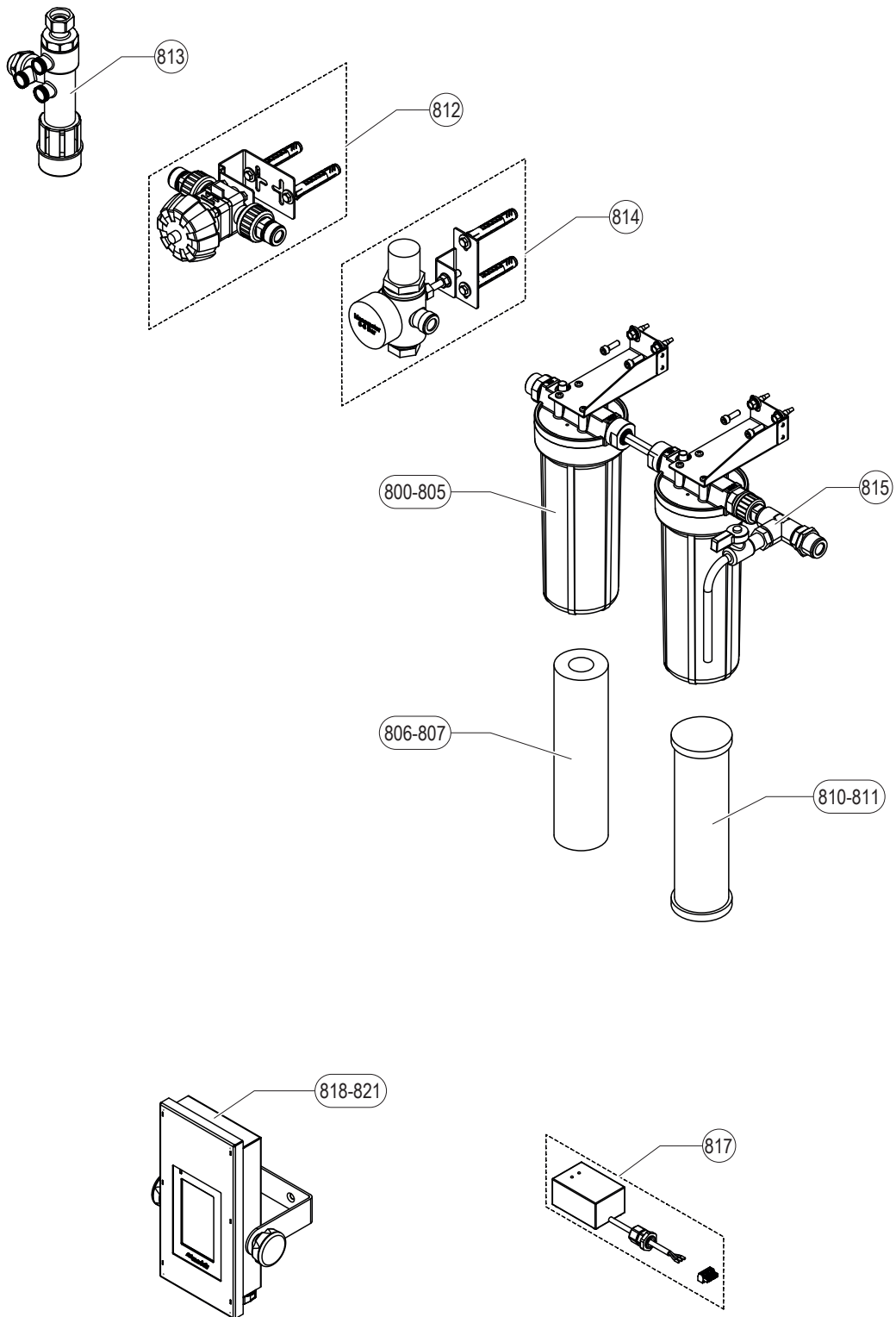

CONSULTING, SALES AND SERVICE:

Condair Group AG
Gwattstrasse 17, 8808 Pfäffikon SZ, Switzerland
Phone: +41 55 416 61 11, Fax +41 55 588 00 07
info@condair.com, www.condairgroup.com

